



Vous rappelez-vous de la signification des nouveaux mots du Thème 1?

Faites correspondre chaque mot à sa définition.

Mot-clé	Signification
Développement durable	Pour accomplir quelque chose sans l'aide de personne.
Persévérance	Organismes ressemblant à des plantes qui poussent dans l'eau.
Courage	Prendre soin de quelque chose.
Résilience	Le concept de pouvoir utiliser ou faire quelque chose pendant une longue période sans épuiser les ressources ou endommager l'environnement.
Autonome	Continuer à essayer, même si cela peut être difficile.
Algues	Faire quelque chose qui pourrait vous effrayer.
Préservation	Traverser une période difficile, être fort à l'intérieur et faire de son mieux.

Cherchez des mots !

Trouvez les courses et les bateaux dans la recherche de mots.

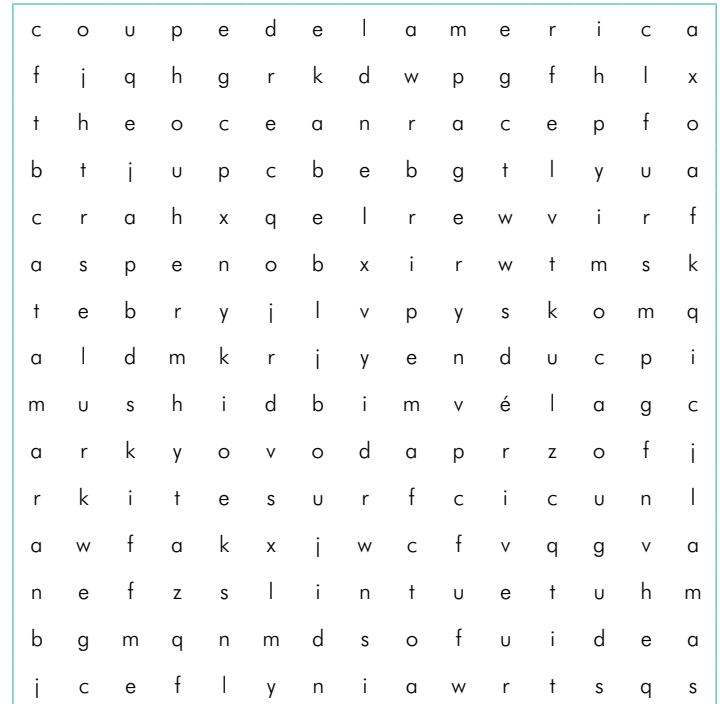

the ocean race
dériveur

kitesurf
catamaran

coupe de
l'America

skiff
jeux olympiques
imoca

Le jeu des noms

C'est un Optimiste. Pouvez-vous référencer ses pièces ?

Grand-voile	Bôme
Barre de direction	Safran
Mât	Dérive

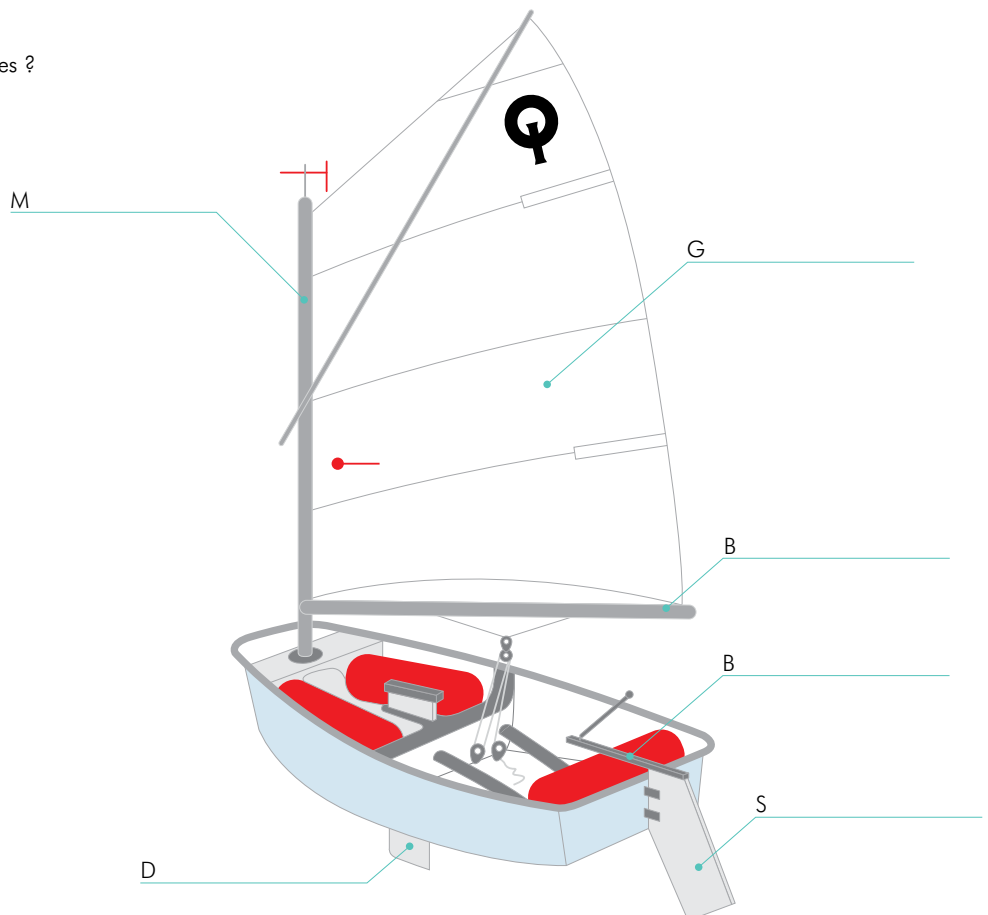



C'est l'heure du quiz !

Voyons ce que nous retenons du thème 1 : Faites la course avec World Sailing ! Il s'agit d'un quiz à choix multiple par équipe de deux personnes. Lisez chaque question et décidez quelle réponse votre équipe pense être la bonne. Vérifiez les réponses avec votre instructeur !

1. Quand le World Sailing a-t-il été inauguré ?

- a. 1905
- b. 1906
- c. 1907

2. Quel est le nom des objectifs qui visent à résoudre l'extrême pauvreté, à remédier au changement climatique et à lutter contre les inégalités et l'injustice ?

- a. Objectifs environnementaux des Nations Unies
- b. Objectifs de développement durable des Nations Unies
- c. Objectifs des Nations Unies en matière d'écodéveloppement

3. Parmi les courses que vous avez apprises dans le thème 1, laquelle est la plus ancienne ?

- a. The Ocean Race
- b. Les Jeux Olympiques
- c. La Coupe de l'America

4. Laquelle des courses que vous avez apprises dans le thème 1 est la plus longue ?

- a. SailGP
- b. The Ocean Race
- c. La Coupe de l'America

5. Lequel des bateaux dont vous avez entendu parler dans le thème 1 est le plus rapide ?

- a. F50
- b. IMOCA 60
- c. VO65

Débriefing

Ma classe de bateau préférée est le _____ parce que _____

J'aime la course _____ parce que _____

Deux choses que je peux faire pour devenir un navigateur plus éco-responsable :

1. _____

2. _____



Vous rappelez-vous de la signification des nouveaux mots du Thème 1?

Utilisez la première lettre pour compléter chaque mot, puis faites correspondre les définitions.

Mot-clé	Signification
D_____d_____	Pour accomplir quelque chose sans l'aide de personne.
P_____	Organismes ressemblant à des plantes qui poussent dans l'eau.
C_____	Prendre soin de quelque chose.
R_____	Le concept de pouvoir utiliser ou faire quelque chose pendant une longue période sans épuiser les ressources ou endommager l'environnement.
A_____	Continuer à essayer, même si cela peut être difficile.
A_____	Faire quelque chose qui pourrait vous effrayer.
P_____	Traverser une période difficile, être fort à l'intérieur et faire de son mieux.

Cherchez des mots !

Trouvez les courses et les bateaux dans la recherche de mots.

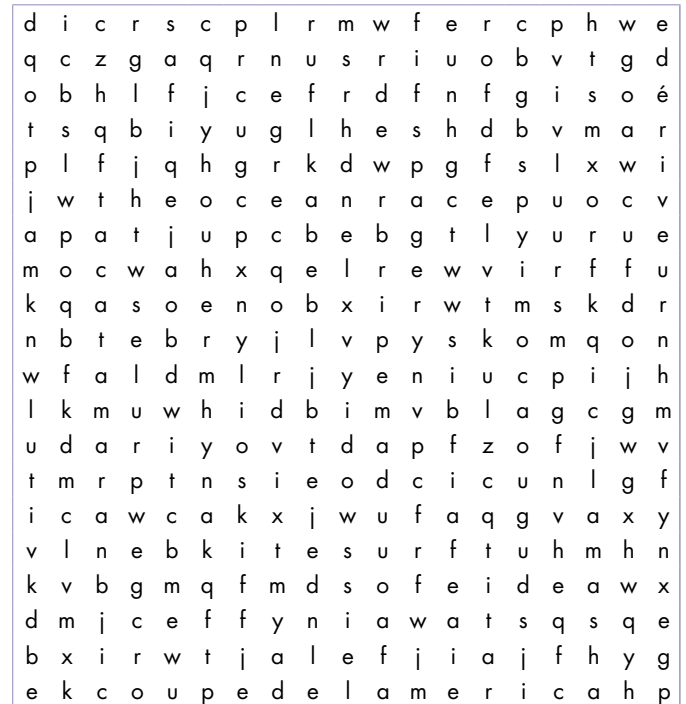

the ocean race catamaran skiff pwa world tour
 dériveur coupe de l'America jeux olympiques windsurf
 kitesurf imoca

Le jeu des noms

Il s'agit d'un Laser, une classe de bateau qui participe aux Jeux olympiques. Pouvez-vous référencer ses parties ?

Grand-voile	Coque
Barre de direction	Safran
Mât	Dérive
Bôme	

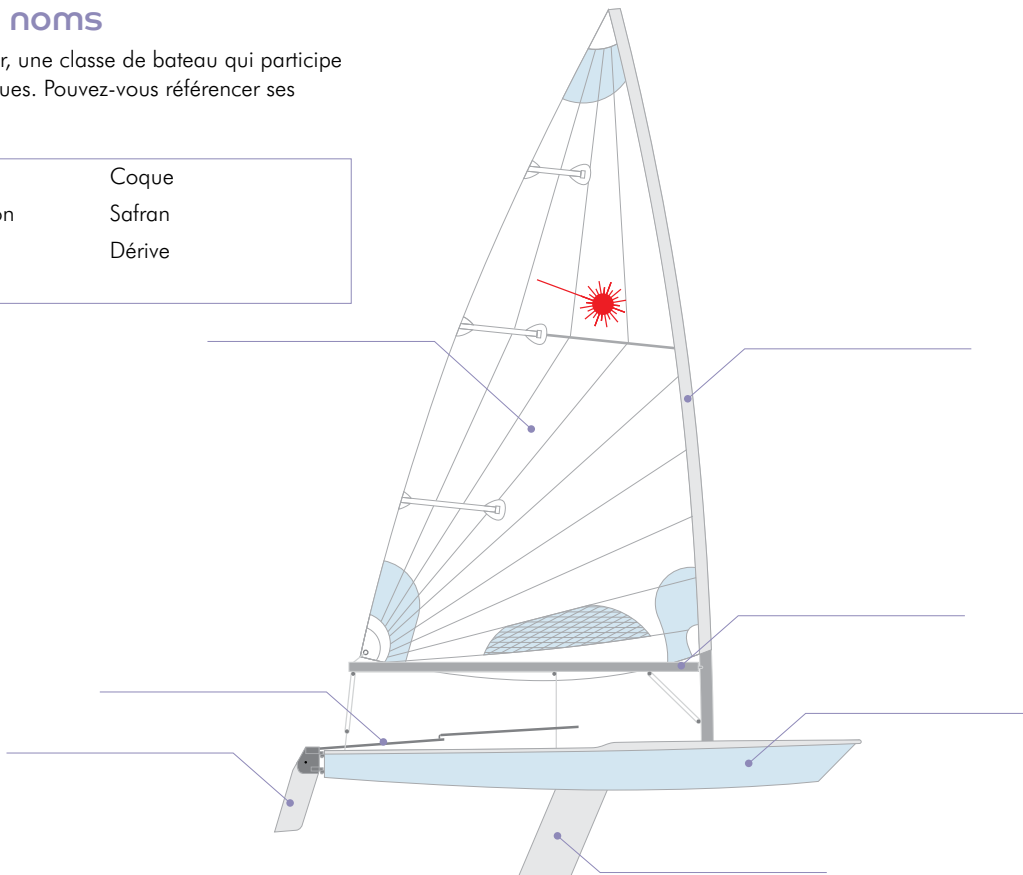



C'est l'heure du quiz !

Voyons ce que nous retenons du thème 1 : La course avec World Sailing ! Il s'agit d'un quiz à choix multiple par équipe de deux personnes. Lisez chaque question et décidez quelle réponse votre équipe pense être la bonne. Vérifiez les réponses avec votre instructeur !

1. Quand le World Sailing a-t-il été inauguré ?

- a. 1905
- b. 1906
- c. 1907

2. Quel est le nom des objectifs qui visent à résoudre l'extrême pauvreté, à remédier au changement climatique et à lutter contre les inégalités et l'injustice ?

- a. Objectifs environnementaux des Nations Unies
- b. Objectifs de développement durable des Nations Unies
- c. Objectifs des Nations Unies en matière d'écodéveloppement

3. Parmi les courses que vous avez apprises dans le thème 1, laquelle est la plus ancienne ?

- a. The Ocean Race
- b. Les Jeux Olympiques
- c. La Coupe de l'America

4. Laquelle des courses que vous avez apprises dans le thème 1 est la plus longue ?

- a. SailGP
- b. The Ocean Race
- c. La Coupe de l'America

5. Lequel des bateaux dont vous avez entendu parler dans le thème 1 est le plus rapide ?

- a. F50
- b. IMOCA 60
- c. VO65

6. Combien y a-t-il d'épreuves de voile aux Jeux Olympiques, où l'on peut gagner une médaille olympique ?

- a. 5
- b. 10
- c. 14

7. Combien de fois Dee Caffari a-t-elle fait le tour du monde en solitaire sans escale ?

- a. 1
- b. 2
- c. 3

8. Avec qui Yago Lange navigue-t-il aux Jeux olympiques ?

- a. son père
- b. sa soeur
- c. son frère

9. Question bonus !

Énumérez 2 choses qui font de quelqu'un un grand navigateur

Débriefing

J'aimerais naviguer avec un _____ parce que _____

J'aimerais participer à la course _____ parce que _____

2 compétences que je dois développer pour devenir un navigateur de haut niveau sont:

1. _____ parce que _____

2. _____ parce que _____

2 choses que je peux faire pour devenir un navigateur plus éco-responsable :

1. _____

2. _____



Vous rappelez-vous de la signification des nouveaux mots du Thème 1?

Lisez chaque définition et écrivez le mot correspondant.

Mot-clé	Signification
_____	Pour accomplir quelque chose sans l'aide de personne.
_____	Organismes ressemblant à des plantes qui poussent dans l'eau.
_____	Le fait de protéger quelque chose ou quelqu'un d'un mal éventuel.
_____	Le concept de pouvoir utiliser ou faire quelque chose pendant une longue période sans épuiser les ressources ou endommager l'environnement.
_____	Continuer à essayer, même si cela peut être difficile.
_____	Faire quelque chose qui pourrait vous effrayer.
_____	Traverser une période difficile, être fort à l'intérieur et faire de son mieux.

Cherchez des mots !

Trouvez les courses et les bateaux dans la recherche de mots.

```

d i c r s c p l r m l f e r c p w w e b c p h w e
q c z g a q r n u s r b e o b v t i d r b v t g d
o b h l f j c e f r d f n f g i s o n y g i s o é
t s q b i y u g l h e s h r b v m a r d b v m a r
p l f j q h g r k d w p g f a l x w i e s l x w i
j w t h e o c e a n r a c e p u o c v g p u o c v
a p a t j u p c b e b g t l y u w u a a y u r u e
m o e w a h x q e l r e w v i r f f u o i r f f u
k q b s o e n o b x i r w t m s k d n l m s k d r
n b g e b r y j l v p y s k o m q o n w o m q o n
w f a l d m l r j y e n i u l p i j h h c p i j h
l k m u w h i d b i m v b l r g c g m w a g c g m
u d c r i y o v t d a p f z o f j w v g i l w f v
t m a p t n s i e o d c i c u n l g f b e b r e f
i c t w c a k x j w u f a q g v a x y h k e i r y
v l a e b k i t e s u r f t u h m h n l k b j i n
k v m g m q f m d s o f e i d e a w x l h e s c x
d m a c e f f y n i a w a t s q s q e m g i e r e
b x r r w t j a l e f j i a j f h y g o a l d m g
i b a v a m t l y u w u d f h m e b w u s r b l g
v e n f g l b c k i r w f a c w g m s f r d f a x
k b b y n f w t m s k d h q g t c e c l w r s u d
d f j n p n s k o m q o e k b l r w l k d w p a i
b c i h w b w v i r f f a p b u d a o b p a r b f
e k c o u p e d e l a m e r i c a h p m w q t g p
  
```

- the ocean race
- dériveur
- kitesurf
- catamaran
- coupe de l'America
- skiff
- jeux olympiques
- imoca
- pwa world tour
- windsurf

Le jeu des noms

Voici un Laser et un IQFOIL. Pouvez-vous utiliser les mots dans la boîte pour référencer leurs parties ?

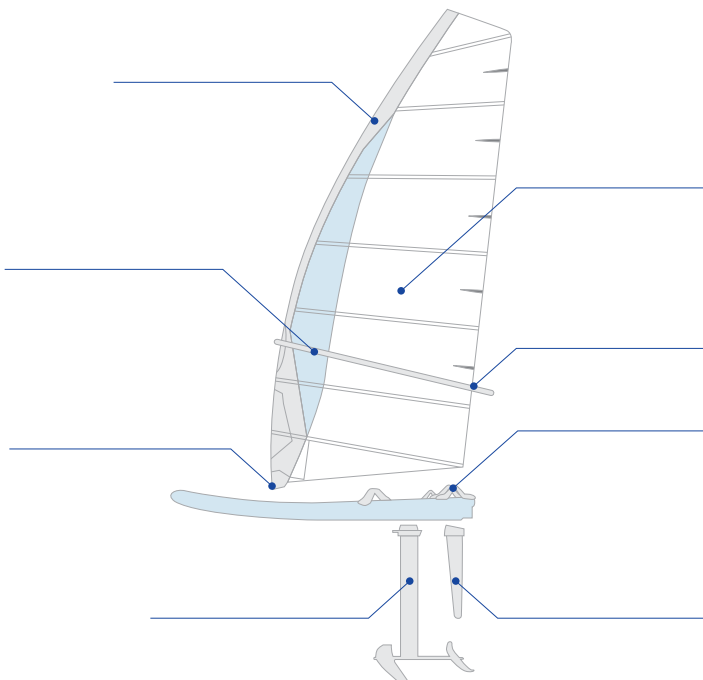

Grand-voile	Bôme	Drisse	Foil
Mât	Hale-bas	Sangle	Aileron / Dérive

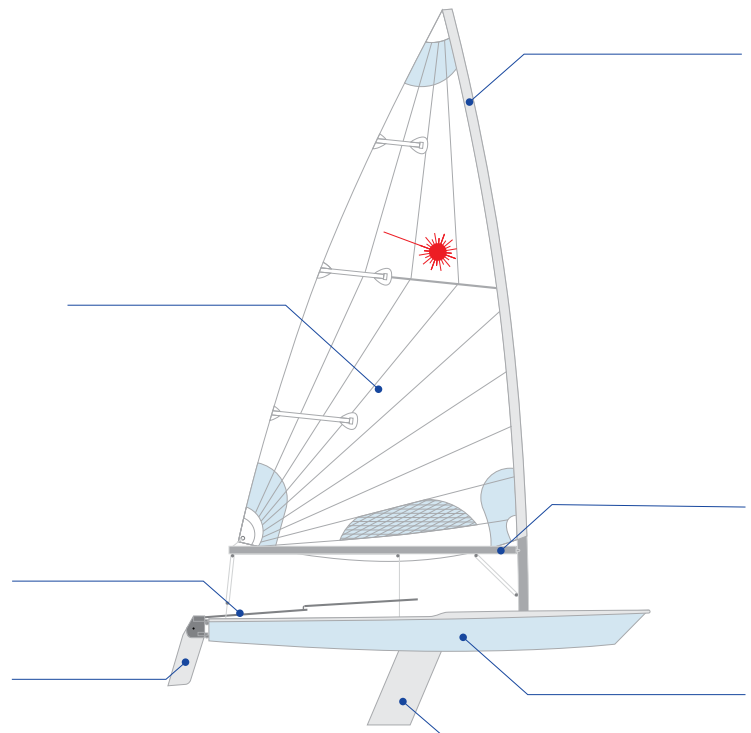

Grand-voile	Mât	Coque	Dérive
Barre de direction	Bôme	Safran	relevable / coulissante



C'est l'heure du quiz !

Voyons ce que nous retenons du thème 1 : La course avec World Sailing ! Il s'agit d'un quiz à choix multiple par équipe de deux personnes. Lisez chaque question et décidez quelle réponse votre équipe pense être la bonne. Vérifiez les réponses avec votre instructeur !

1. Quand le World Sailing a-t-il été inauguré ?

- a. 1905
- b. 1906
- c. 1907

2. Quel est le nom des objectifs qui visent à résoudre l'extrême pauvreté, à remédier au changement climatique et à lutter contre les inégalités et l'injustice ?

- a. Objectifs environnementaux des Nations Unies
- b. Objectifs de développement durable des Nations Unies
- c. Objectifs des Nations Unies en matière d'écodéveloppement

3. Parmi les courses que vous avez apprises dans le thème 1, laquelle est la plus ancienne ?

- a. The Ocean Race
- b. Les Jeux Olympiques
- c. La Coupe de l'America

4. Laquelle des courses que vous avez apprises dans le thème 1 est la plus longue ?

- a. SailGP
- b. The Ocean Race
- c. La Coupe de l'America

5. Pour 1 seule des courses, pouvez-vous vous souvenir d'un fait sur le développement durable ?

6. Lequel des bateaux dont vous avez entendu parler dans le thème 1 est le plus rapide ?

- a. F50
- b. IMOCA 60
- c. VO65

7. Combien y a-t-il d'épreuves de voile aux Jeux Olympiques, où l'on peut gagner une médaille olympique ?

- a. 5
- b. 10
- c. 14

8. Combien de fois Dee Caffari a-t-elle fait le tour du monde en solitaire sans escale ?

- a. 1
- b. 2
- c. 3

9. Avec qui Yago Lange navigue-t-il aux Jeux olympiques ?

- a. son père
- b. sa soeur
- c. son frère

10. Énumérez 4 choses qui font de quelqu'un un navigateur de haut niveau

Débriefing

J'aimerais naviguer avec un _____ parce que _____

J'aimerais participer à la course _____ parce que _____

2 compétences que je dois développer pour devenir un navigateur de haut niveau sont:

1. _____ parce que _____

2. _____ parce que _____

Je veux devenir un navigateur plus éco-responsable parce que
